

Heatup Markvärmefördelare

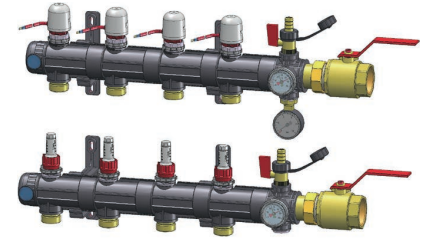

PRODUKTBESKRIVNING

HeatUp Markvärmefördelare är speciellt anpassade för system med höga flöden. Fördelaren har flödesmätare för att underlätta injusteringen för varje slinga. På returen sitter en returventil som ger möjlighet att stänga/strypa slingan.

ANVÄNDNINGSMRÅDE

HeatUp Markvärmefördelare används som fördelare för markvärmesystem eller gruppfordelare i system där större flöden krävs. Fördelaren är i storlek G40. Till fördelaren används HeatUp Baskit som innehåller Väggfästen, Påfyllning/Avtappning, Ändlock samt en övergång till Kulventil i storlek G40. Väggfästet i baskit räcker till 10 slingor, därefter krävs det 1 fäste per 2 slingor. Både tillopp och retur kommer med färdigmonterad klämringsskoppling i storlek 25x2,3. Fördelaren byggs på med antal slingor som behövs. Väggfäste bör sättas efter var fjärde slinga.

MONTERINGSANVISNING

Se nästa sida:

TEKNISKA DATA:

Dimension:	G40
Material:	Komposit
Packningar:	O-Ring
Flöde Flödesmätare:	4-20 l/min
Min / Max Temperatur:	0-60 grader.
Max Tryck:	6 Bar
Vätska:	Vatten och Glykol
Max Glykol:	50%
Max Slingor:	20 st
C/C Slingor:	100 mm
Dim. Anslutningskoppling:	G25
Förmonterad koppling:	25x2,3
Väggfäste efter 10z:	Var 40 cm/per 2 slingor

Baskit:	177 40 68
Fördelare 1z:	177 40 69
Fördelare 2z:	177 40 70
Fördelare 3z:	177 40 71
Väggfäste:	177 40 72
Manometer:	514 80 17
Kulventil:	243 85 89

Heatup Markvärmefördelare

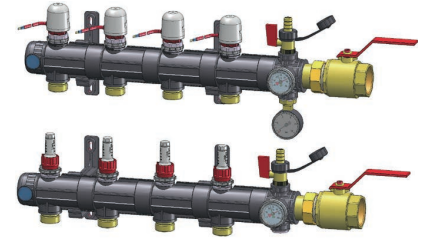

MONTERINGSANVISNING:

1. Börja med att montera fast medföljande väggfästen.
Minimum 170 mm mellanrum mellan tilopp och retur.
Fäste skall sitta minimum var fjärde slinga.

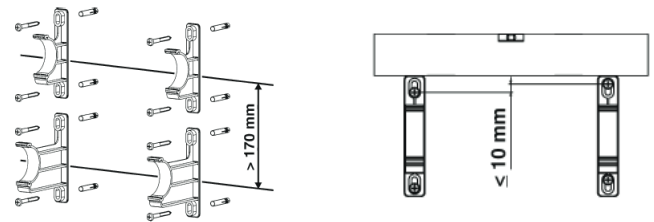

2. Fäst fördelaren i väggfästet.

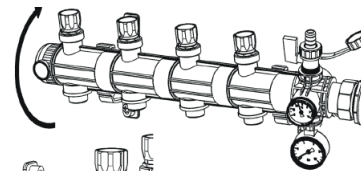

3. Koppla fast Markvärmerören i fördelaren.

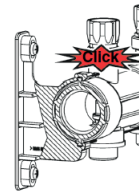

4. Ta av locket ovanför termometrarna med hjälp av en platt mejsel.

Fäst påfyllningsventilen och montera på slangen.

Stäng alla andra slingor (1).

Sätt på trycket och öppna returventilen på första slinga (2).

Öppna sedan sakta flödesmätaren på första slinga (3).

Upprepa denna processen slinga för slinga.

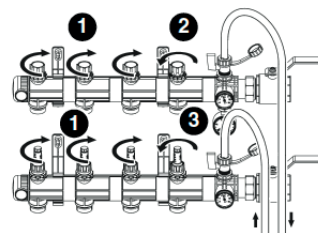

Fyll slingorna med maximalt 5 bar och spola.

Öppna flödesmätaren fullt när vatten flödar in till slingan.

Stäng flödesmätaren och returventilen på den fyllda slingan.

Upprepa denna processen tills alla slingor är fyllda.

Lufta systemet (4.)

Provtryck systemet.

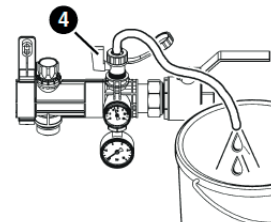

5. Justera in systemet genom att anpassa flödet på flödesmätarna.

Öppna flödesmätaren tills önskat flöde finns (A).

Vrid sedan ringen tills det tar stop.

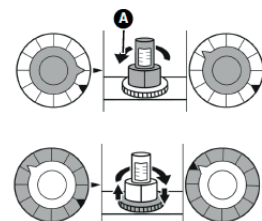

Heatup Markvärmefördelare

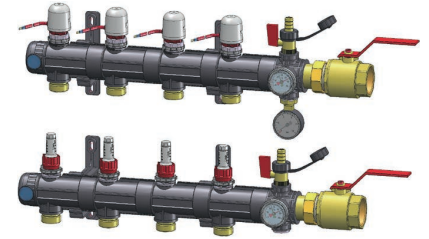

MÅTT:

Slingor:	2	3	4	5	6	7	8	9	10
Vid 110mm	405	515	625	735	845	955	1065	1175	1285
Slingor:	11	12	13	14	15	16	17	18	19
Vid 110mm	1395	1505	1615	1725	1835	1945	2055	2165	2275

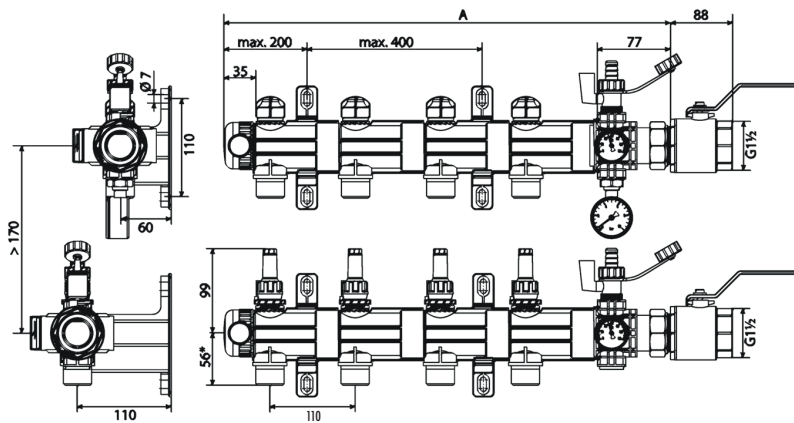

KVS VÄRDE:

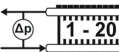
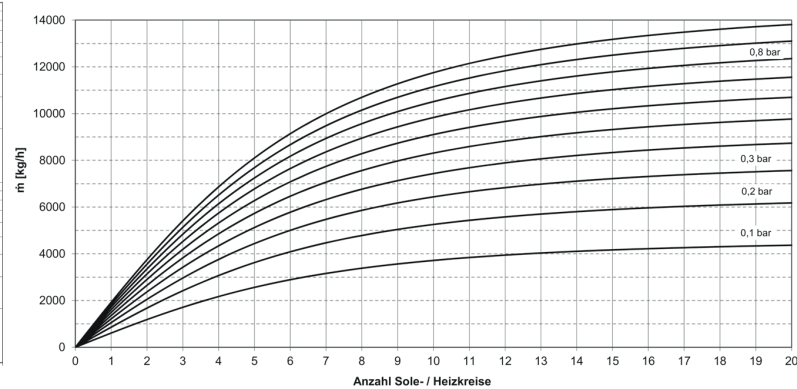
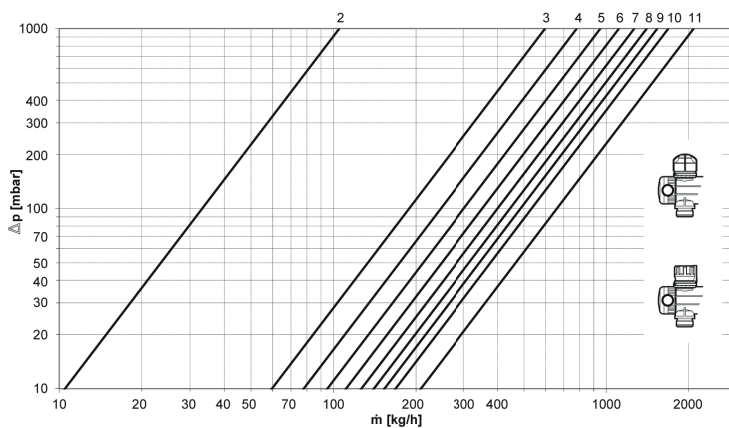

Heatup Markvärmefördelare

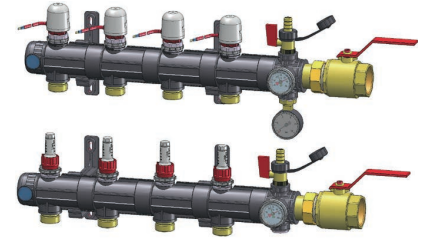

SYMBOLFÖRKLARING:

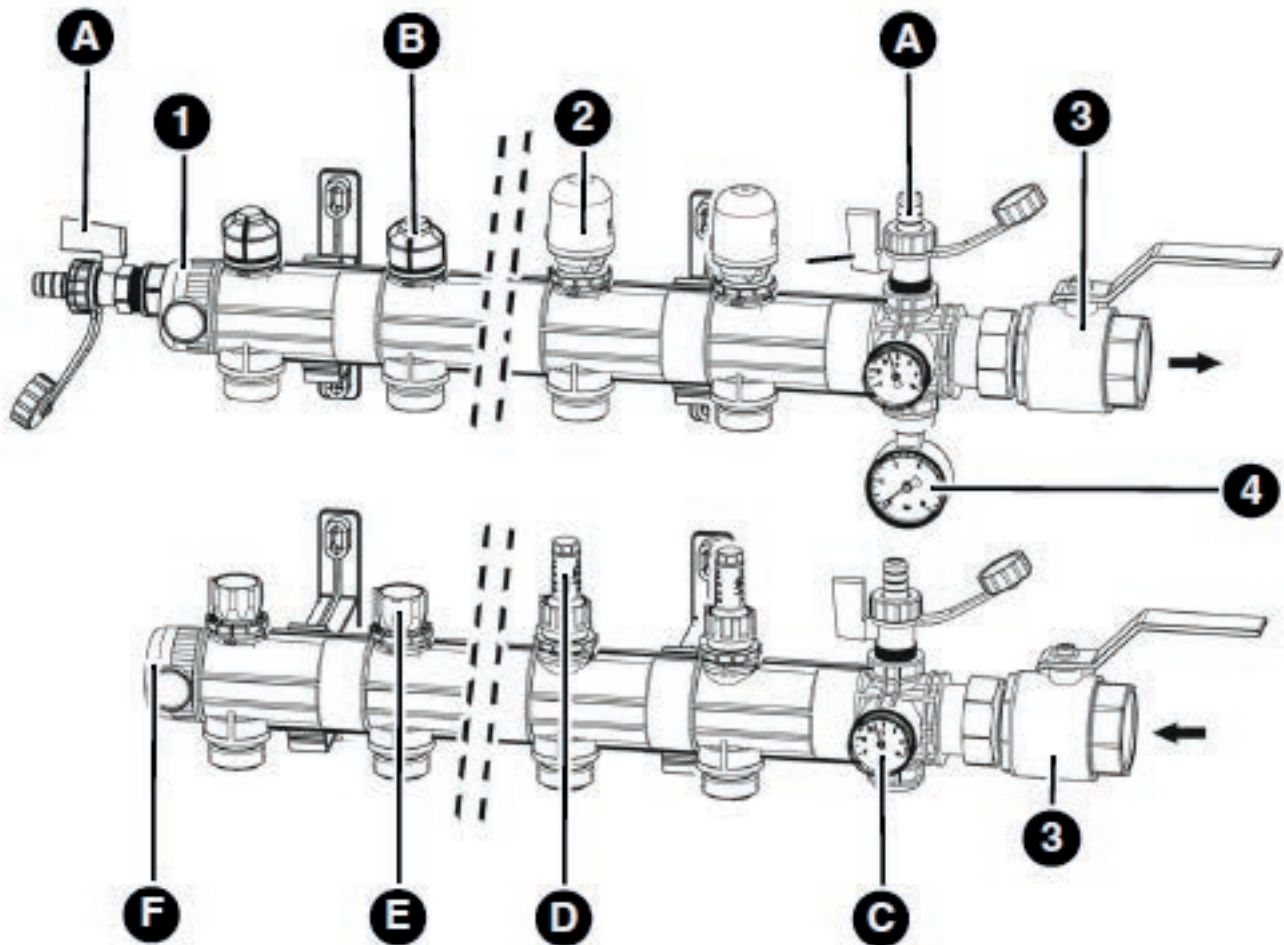

PRODUKTBESKRIVNING

- A. Påfyllning
- B. Ratt
- C. Termometer
- D. Flödesmätare
- E. Returventil
- F. Lock

PRODUKTBESKRIVNING

- 1. Special Lock.
- 2. Ställmotor
- 3. Kulventil
- 4. Manometer